

# FZ3528TT

FUSO

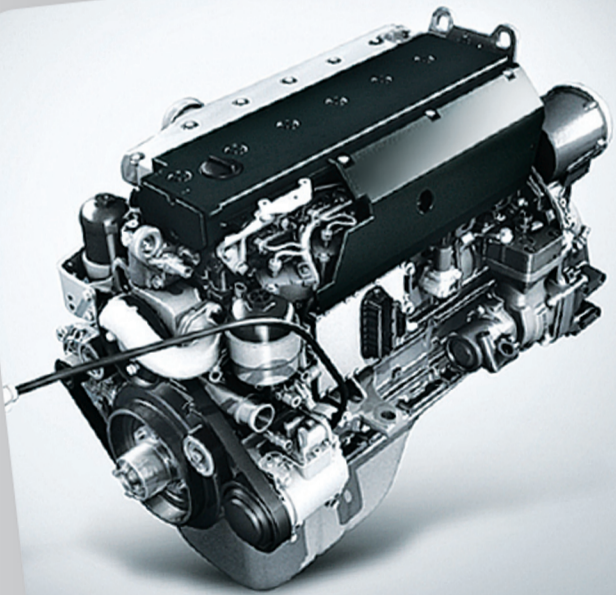

ไฟหน้า Daytime Running Light  
ช่วยเพิ่มทัศนวิสัยในการขับขี่



เครื่องยนต์ 6S20  
280 แรงม้า  
แรงบิดสูงสุดที่รอบต่ำ



ระบบควบคุมความเร็วอัตโนมัติ Cruise Control  
ช่วยลดความเหนื่อยล้า และการขับขี่ได้อย่าง  
มีประสิทธิภาพ



ระบบเบรกแบบ ABS ป้องกันล้อล็อก  
และการสั่นไถลของล้อในขณะเหยียบ  
เบรกให้ดียิ่งขึ้น เป็นอุปกรณ์มาตรฐาน

DAIMLER  
Commercial Vehicles (Thailand) Ltd.



# รายละเอียดรถหัวลาก 6 ล้อ รุ่น FZY1WFR2RDHB แบบ 4x2

## เครื่องยนต์

รุ่น	6S20
แรงม้าสูงสุด	280 แรงม้า (205 กิโลวัตต์) ที่ 2,200 รอบ/นาที
แรงบิดสูงสุด	1,100 นิวตันเมตร (112 กิโลกรัมเมตร) ที่ 1,200 - 1,600 รอบ/นาที
แบบ	ดีเซล 4 จังหวะ 6 สูบ ระบบหัวฉีดอิเล็กทรอนิกส์-โทโรนิคส์ ไดเรคอินเจคชั่น ระบายความร้อนด้วยน้ำ พร้อมเทอร์โบอินเตอร์คูลเลอร์
ระบบการจ่ายเชื้อเพลิง	แบบ Unitized Fuel Injection
เส้นผ่าศูนย์กลางกระบอกสูบ	x ระยะชัก 102 x 130 มม.
ความจุกระบอกสูบ	6,373 ซีซี
อัตราส่วนการอัด	18 : 1
มาตรฐานไอเสีย	ยูโร 3

## คลัทช์

แบบ	แห้งแผ่นเดียว ควบคุมด้วยระบบไฮดรอลิก มีลมดันช่วย
-----	--

## เพลาคหน้า

แบบ	รีเวอร์สเอลเลียต
การรับน้ำหนัก	6,600 กก.

## เพลาคหลัง

แบบ	แบบเพลาลอย อัตราทดเดียว เฟืองไฮปอยด์ พร้อมดิฟเฟอเรนเชียลล็อก
การรับน้ำหนัก	11,000 กก.

## ระบบเบรก

แบบ	ลมล้วน (Full Air Brake) สองวงจรถึงอิสระกระทำที่ล้อทุกล้อ พร้อมระบบปรับตั้งเบรกอัตโนมัติ
ระบบเสริมช่วย	ABS, เบรกเครื่องยนต์และเบรกไอเสีย

## เบรกมือ

แบบ	สปริงเบรกกระทำที่เพลาคหลัง
-----	----------------------------

## ระบบพวงมาลัย

แบบ	ลูกปืนหมุนเวียน มีพาวเวอร์ช่วยผ่อนแรง ชนิดปรับสูง-ต่ำ และเอนได้ รัศมีวงเลี้ยวแคบสุด 6,550 มม.
-----	---

## ระบบกันสะเทือน

หน้า	แหนบพาราโบลาและโช้คอัพ 2 จังหวะ พร้อมเหล็กกันโคลง
หลัง	แหนบหลักและแหนบช่วยพร้อมโช้คอัพ 2 จังหวะ

## ล้อและยาง

แบบของล้อ	8.25 x 22.5
ขนาดยาง	295/80R22.5

## ถังน้ำมัน

380 ลิตร และถังเสริม 200 ลิตร

## คานาแซสซี

เหล็กชุบสังกะสี

## หัวเก๋ง

Sleeper cab (พร้อมเบาะนอนด้านหลังคนขับ)

## อุปกรณ์ไฟฟ้า

แบตเตอรี่	2 ลูก ๑ละ 12 โวลต์ 120 แอมแปร์-ชั่วโมง
เครื่องกำเนิดไฟฟ้า	กระแสสลับ 24 โวลต์ 80 แอมแปร์

## อุปกรณ์เสริมพิเศษเป็นมาตรฐานโรงงาน

- กระจกไฟฟ้า และเซ็นทรัลล็อก
- เครื่องปรับอากาศ
- เครื่องเสียงวิทยุ FM พร้อมช่องเสียบ USB
- เข็มขัดนิรภัย
- ไฟ LED Daytime running light
- ไฟตัดหมอก
- จานลากพวง สลักคิงพินขนาด 2 นิ้ว

## เกียร์

แบบ	G131
	9 เกียร์เดินหน้าแบบซินโครเมช + 1 เกียร์ถอยหลัง

รุ่น	FZY1WFR2RDHB	
ความเร็วสูงสุด (กม./ชม.)	104	
ความสามารถขึ้นทางชัน %	32.9	
อัตราทดเกียร์	เกียร์พิเศษ	14.573
	เกียร์ 1	9.478
	เกียร์ 2	6.635
	เกียร์ 3	4.821
	เกียร์ 4	3.667
	เกียร์ 5	2.585
	เกียร์ 6	1.810
	เกียร์ 7	1.315
	เกียร์ 8	1.000
เกียร์ถอยหลัง	13.862	
อัตราทดที่เฟืองท้าย	4.3	

ขนาดและสัดส่วน			
น้ำหนักกรวมน้ำหนักลากสูงสุด	กก.	35,000	
น้ำหนักแชสซี	หน้า	กก.	4,030
	หลัง	กก.	2,610
	รวม	กก.	6,835
ระยะต่ำสุดของรถ	มม.	235	
จำนวนที่นั่ง		3(1+2)	

รุ่น	WB	OAL	OW	OH	FOH	ROH	AW	CW	KO
FZY1WFR2RDHB	3,600	6,030	2,490	2,905 (3,700)*	1,460	970	2,060	1,805	350

WB - ช่วงล้อ OAL - ความยาวทั้งหมด OW - ความกว้างทั้งหมด OH - ความสูงทั้งหมดไม่รวมหมวก FOH - ระยะยื่นหน้า ROH - ระยะยื่นท้าย  
AW - ระยะระหว่างกึ่งกลางล้อหน้า CW - ระยะระหว่างกึ่งกลางล้อหลัง \*รวมความสูงของ wind deflector

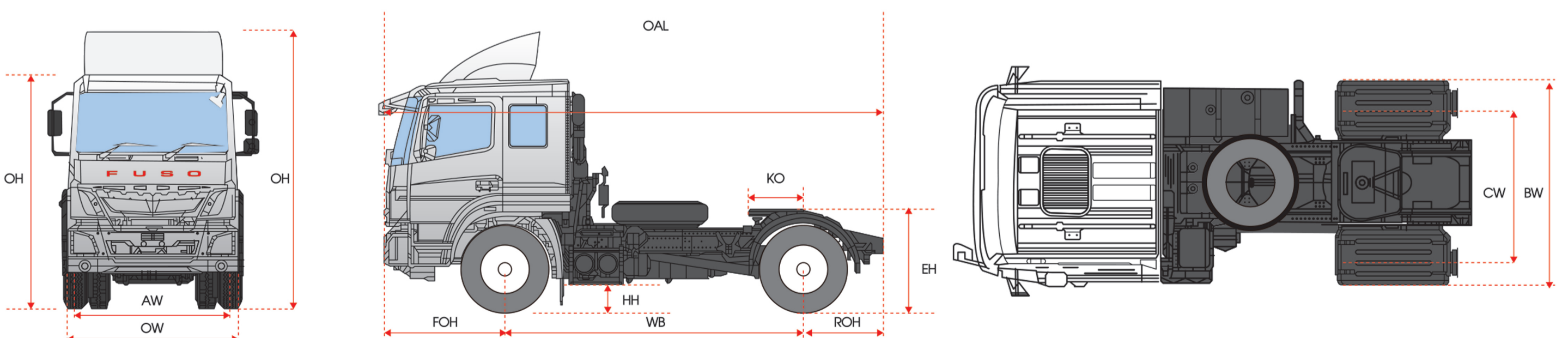

รับประกัน 2 ปี หรือ 200,000 กม. (แล้วแต่อย่างใดอย่างหนึ่งถึงก่อน)

เงื่อนไขเป็นไปตามที่บริษัทฯ กำหนด

FUSO THAILAND

บริษัทขอสงวนสิทธิ์ในการเปลี่ยนแปลงรายละเอียดโดยมิต้องแจ้งล่วงหน้า โดยทางบริษัทได้พิจารณาว่าเป็นการเปลี่ยนแปลงซึ่งเหมาะสมสำหรับรุ่นดังกล่าวแล้ว, \*ภาพเพื่อการโฆษณาเท่านั้น